

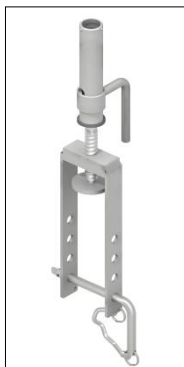

## KARTA TECHNICZNA SECUMAX UCHWYT DŹWIGARKOWY



### OPIS PRODUKTU

Uchwyt wykonany jest z atestowanej stali konstrukcyjnej zabezpieczonej antykorozyjnie poprzez ocynkowanie galwaniczne. Element jest wyposażony w uchwyt deski krawężnikowej oraz gniazdo słupka. Montaż uchwyty jest możliwy dzięki mechanizmowi śrubowemu i zawlecze blokującej. Stopa uchwyty jest wyposażona w czterostopniową blokadę dolną ułatwiającą montaż uchwyty.

### ZASTOSOWANIE

Uchwyt jest przeznaczony do montażu obarierowania na systemowych konstrukcjach szalunkowych (dźwigarki o wysokości 160, 200 i 240mm) stosowanych przy realizacji elementów płaskich oraz na elementach konstrukcyjnych. Zastosowanie go daje możliwość wykonywania deskowania bocznej płyty stropowej lub elementu wystającego poza lico ściany.

### SPOSÓB MONTAŻU / UŻYTKOWANIA

Uchwyt należy nałożyć na element nośny a następnie przewlec blokadę przez otwory mocujące zostawiając niewielką przestrzeń pomiędzy stopą uchwyty a elementem nośnym i następnie zaryglować, wkręcając tuleję uchwyty. Prawidłowy rozstaw uchwyty w linii prostej wynosi 2000mm. W przypadku tego uchwyty nie można stosować przedłużek.

### PRZECHOWYWANIE / TRANSPORT

Nie działać substancjami powodującymi zniszczenie czy korozję stali lub powłoki cynkowej. Chronić przed uszkodzeniami mechanicznymi. Przechowywać w pomieszczeniach zabezpieczonych przed wilgocią i opadami atmosferycznymi. Transportować przy użyciu kosza transportowego.

### DOKUMENTY ODNIESIENIA

- Oświadczenie zgodności na użycie atestowanych materiałów oraz wykonanie zgodne z dokumentacją projektową;
- Dokumentacja Techniczno- Ruchowa.

## DANE TECHNICZNO-HANDLOWE

Nazwa	Jednostka [szt.]	Masa [kg]	Numer artykułu
Uchwyt dźwigarkowy	1	5,50	BH-SX-00-0-00930

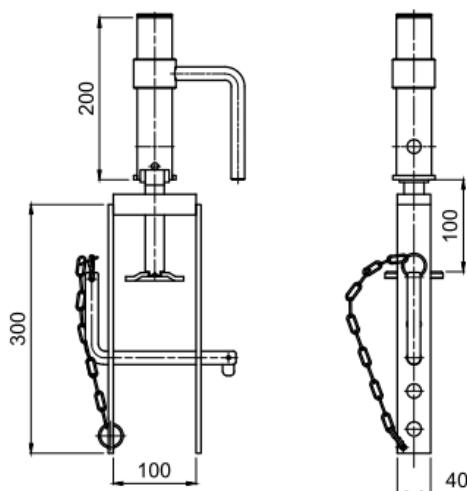

2017.10.06/110

Niniejsza karta katalogowa została opracowana przez firmę FORBUILD SA i pozostaje własnością firmy. Przedruk, kopiowanie oraz udostępnianie karty katalogowej w całości bądź części osobom do których nie jest kierowana, bez pisemnej zgody firmy FORBUILD SA są zabronione.

Podstawa prawna –Dz. U. Nr 24/1994 poz. 83 z późniejszymi zmianami. Ustawa o prawie autorskim i prawach pokrewnych.